



XFT193

Projekt _____

Artikel _____

Kvantitet _____

Datum _____

Modell
LINEMISS™

Varmluftsgugn	Elektrisk
4 plåtar 600x400	Lucka
Knopp	
Spänning: 380-415V 3N~ / 220-240V 3~ / 220-240V 1~	

Beskrivning

Konvektionsugn med luftfuktighet, analog kontroll och 304 rostfritt stål i ugnsutrymmet. Tid, temperatur, ångprocent och 2 fläkthastigheter fungerar. Idealisk för alla bakprocesser för färska och frysta bageriprodukter. Air.Plus -tekniken garanterar perfekt matlagning enhetlighet på alla bakningsplåtar.



Standardmatlagningsfunktioner

Manuell matlagning

- **Temperatur:** 80 ° C - 260 ° C
- Konvektion och fuktighet matlagning från 80 ° C

Avancerade och automatiska matlagningsfunktioner

Unox Intensive Cooking

- **DRY.Plus:** suger ut fukt ur ugnsutrymmet
- **STEAM.Plus:** skapar omedelbar fuktighet
- **AIR.Plus:** Flera fläktar med omvänd växel

Nyckelfunktioner

- Rundad ugnsutrymme gjord av högresistens AISI 304 stål
- Dubbelglas
- Ugnsbelysning genom LED -lampor i dörren
- Ugnsutrymmet med förkromade stålskenor
- Fläktsystem och högpresterande cirkulära uppvärmningselement



XFT193

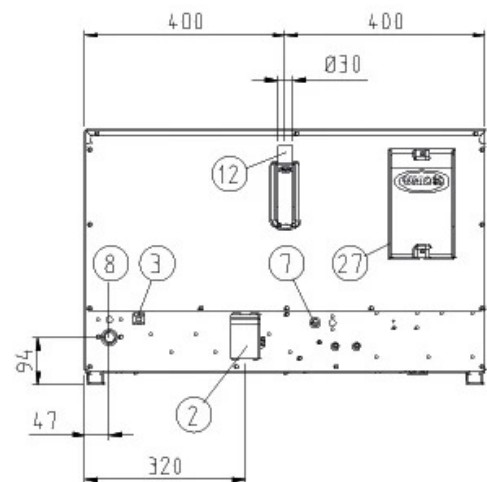
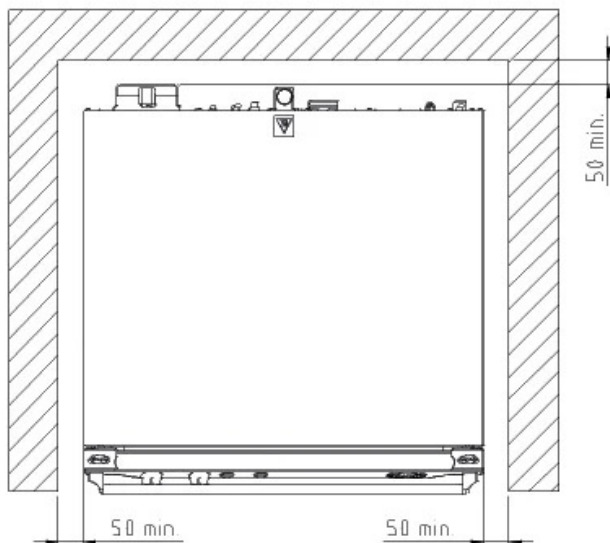
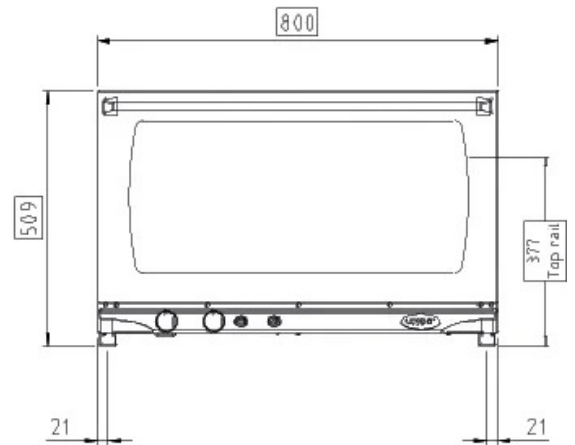
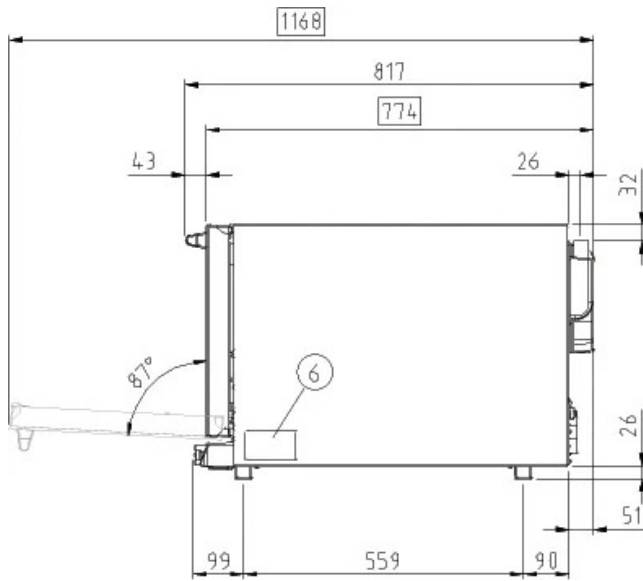

Dimensioner och vikt

Bredd	800 mm
Djup	774 mm
Höjd	509 mm
Nettovikt	49 kg
Gejderavstånd	75 mm

Anslutningspositioner

2	Terminal Board strömförsörjning
3	Unipotentialterminal
6	Skylt med tekniska data
7	Säkerhetstermostat
8	3/4" hona NPT vatteninlopp
12	Heta ångor avgaser

13	Tillbehörsanslutning
27	luftuttag för avsvalningsluft



XFT193

Strömförsörjning

vattenanslutning

Installationskrav

TILLBEHÖR

Elektrisk strömförsörjning

Alternativ a

Spänning	380-415 V
Fas	~3PH+N+PE
Frekvens	50 / 60 Hz
Total kraft	6,5 kW
Max Amp	13 A
Obligatorisk brytarstorlek	16 A
Krav på strömkabel*	5G x 1,5 mm ²
Plugg	X ✓

Alternativ B

Spänning	220-240 V
Fas	~3PH+PE
Frekvens	50 / 60 Hz
Total kraft	6,5 kW
Max Amp	14 A
Obligatorisk brytarstorlek	25 A
Krav på strömkabel*	4G x 2,5 mm ²
Plugg	X ✓

Alternativ C

Spänning	220-240 V
Fas	~1PH+PE
Frekvens	50 / 60 Hz
Total kraft	6,5 kW
Max Amp	28 A
Obligatorisk brytarstorlek	32 A
Krav på strömkabel*	3G x 4 mm ²
Plugg	X ✓

*Rekommenderad storlek - Observera lokal förordning.

TILLBEHÖR

- **LIEVOX:** PROOFER utrustad med sensorer som kan kontrollera och ingripa automatiskt på jäsprocessen
- **Stativ** Det multifunktionella stödet är idealiskt för att förvara plåtar säkert och placera din ugn i perfekt höjd att arbeta
- **Baktillbehör:** specialplåtar
- **SPRAY&Rinse:** Praktiskt spray kem för att manuellt rengöra alla typer av ugn. Det avbryter och tar bort alla slags smuts
- **PURE / PURE.XL:** hartsbaserat filtreringssystem som eliminerar från vattnet alla ämnen som bidrar till bildningen av kalk inuti ugnens tillagningskammare

Installationskrav

Unox-produkter måste installeras i anläggningar där alla system (gas, el, hydraulik, ventilationer, luftningar, etc.) uppfyller gällande nationella standarder. Förbränningsanalys måste utföras vid gasugnar.

Registrera dig för DDC -tjänst för att få åtkomst till data och produktspecifikationer.

www.ddc.unox.com