



# XEPA-0523-EXRN

Projekt \_\_\_\_\_

Artikel \_\_\_\_\_

Kvantitet \_\_\_\_\_

Datum \_\_\_\_\_

## Modell

SPEED-X™ Digital.ID™

Kombi speed ugn

Elektrisk

5 eller 10 kantiner GN 2/3

Gångjärn på vänster sida

1 plåt GN 2/3 (SPEED)

16" Touch Control Panel

Spänning: 380-415V 3N~ / 220-240V 3~



## Beskrivning

SPEED-X™ är den första ugnen som är både en kombiugn och en snabbugn komplett med automatisk rengöring. SPEED-X™ har en kapacitet på 10 GN2/3-plåtar med 35 mm delning eller 5 GN2/3-kantiner med 70 mm delning i kombiläge och en särskild plats för SPEED.Plate för tillagning av upp till 4 rätter samtidigt i speed läge. Den revolutionerande HYPER.Speed-tekniken kombinerar kombitillagning med mikrovågor och minskar tillagningstiden för smörgåsar och förkokta rätter avsevärt jämfört med traditionella snabbugnar. Den automatiska rengöringen med integrerad kemtank förenklar rengöringen och möjliggör snabb tillagning av råa livsmedel som grönsaker, kött, fisk och mycket mer. Ugnsutrymme i rostfritt stål AISI 316L i kombination med vattenfiltreringssystemet RO.Care gör att du kan ansluta SPEED-X™ direkt till vattennätet utan behov av externa filtreringssystem, även i mycket hårt vatten eller vatten med hög kloridhalt.

## Standardmatlagningsfunktioner

### Manuell matlagning

- **Matlagningssteg:** upp till 9
- **Temperatur:** 30 ° C - 260 ° C
- **Förvärmning:** upp till 260 ° C
- **Mikrovågor** ställa in procentandelen mikrovågor i steg om 10%
- **CLIMA.Control:** Fuktighetsinställning från 10% till 100% och kontinuerlig mätning av den faktiska fuktigheten som finns i ugnsutrymmet
- **Fläkthastighet:** 5 hastigheter och 5 pulsade hastigheter
- **Lagrade program:** 1000+

### Automatisk tillagning

- **CHEFUNOX & SPEEDUNOX:** Välj något att laga från det inbyggda Kombi eller kombi-Speed biblioteket, ugnen ställer automatiskt in alla parametrar
- **MULTI.TIME:** Hanterar och övervakar upp till 10 tillagningsprocesser samtidigt
- **MULTI.Speed:** hanterar och bildar upp till 4 snabbmatlagningar samtidigt

## Nyckelfunktioner

- Rostfritt stålstruktur
- Rfr dörr med integrerad 16 "Kapacitiv kontrollpanel
- Ugnsutrymmet i AISI 316L rostfritt stål för maximal korrosionsbeständighet
- 2 Reverserandefläktar och symmetriska linjära element
- Insättning av mikrovågor i ugnsutrymmet i riktning vinkelrätt mot bakplåten med integrerad omrörningseffekt
- **ROTOR.Klean™:** automatisk rengöringsystem
- Integrated Det & Rinse™ kembehållare
- **RO.Care:** integrerat filtreringssystem som eliminerar ämnen som bidrar till bildandet av kalk från vattnet: upp till 1300L filtrerat vatten med en patron. Integrerad mätsensor för vattenhårdhet som automatiskt indikerar filterutarmning.
- **Digital.id™** Operativ system
- Inbyggd mikrofon som möjliggör samtals- och röststyrningsfunktioner
- Inbyggd Wi-Fi-internetanslutning
- Nedladdning av HACCP-data



# XEPA-0523-EXRN

## Avancerade och automatiska matlagningsfunktioner

### Unox Intelligent Performance

- **SMART.Standby:** Erkänner frånvaron av mat i ugnsutrymmet och sätter automatiskt standby-läget med låg konsumtion
- **Adaptive.cooking™:** justerar automatiskt matlagningsparametrarna enligt hur mycket man fyller ugen för att säkerställa repeterbara resultat
- **CLIMALUX™:** Kontinuerlig mätning och reglering av den verkliga fuktigheten som finns i ugnsutrymmet
- **SMART.Preheating:** Anger automatiskt temperaturen och varaktigheten för förvärmningen enligt föregående användningsformer
- **AUTO.soft:** Hanterar den termiska uppstigningen under matlagningen för att göra den mer känslig
- **Sense.Klean:** uppskattar graden av smuts i ugnen och föreslår den mest lämpliga automatiska tvätten

### Unox Intensive Cooking

- **HYPER.Speed:** kombinerar mikrovågsugn, ånga och konvektion för att minska tillagningstider
- **Dry.Maxi™:** tar snabbt bort fukt från ugnsutrymmet
- **STEAM.Maxi™:** producerar mättad ånga
- **AIR.Maxi™:** Multifan-system med omvändning

### Data Driven Cooking

- Kontrollera och övervaka i realtid driftsförhållandena för dina ugnar, skapa och dela nya recept. Artificiell intelligens omvandlar konsumtionsdata till användbar information och gör att du kan öka dagliga vinster



## DIGITAL ID

### Digital.id™

- Genom att skapa ett Digital.ID™ konto kan varje proffs komma åt ugnen bekvämt från sin mobila enhet. När ugnen är ansluten till internet sparas varje tillagningsprogram, konfiguration eller anpassning av Digital.ID-gränssnittet™ i molnet och är tillgängligt överallt. Kontot är ständigt synkroniserat med de senaste ändringarna.

### Bas

- Anpassning av gränssnitt
- CHEFUNOX / SPEEDUNOX-bibliotek
- Digital.id™ -app
- Hantering av profiler
- DIGITAL.Training
- Live Technical Assistance

### Premium

- Alla Base-funktioner
- LONG.Life 5 Förlängning av garantin
- COOKING.Concierge (30 min/månad)
- HEY.Unox röststyrning
- OPTISK.Cooking (tillbehör som måste köpas separat)

### Data Driven Cooking

- Styr och övervakar ugnsdriften i realtid, markerar slöseri och föreslår användningsförbättringar för att minska förbrukningen. Det gör det möjligt att skapa och dela recept från en ugn till en annan även på distans

### Professionell

- Upp till 5 anslutna ugnar
- Hantering av matlagningsprogram: skapa, redigera och skicka till ugnar
- Ugnshantering genom grupp- och kartvisualisering
- Dokumentation för överensstämmelse med HACCP



# XEPA-0523-EXRN

- Användningsövervakning i realtid
- Push-notiser
- Gemenskap med unox receptbok

## Företag

- Alla Professional-funktioner
- Obegränsat antal anslutna ugnar
- Fullständig datahistorik för analys
- Åtkomsthantering för flera konton
- Unox-tjänst fjärrövervakning
- Teknisk support
- REST API-tillägg

\*Besök [unox.com](http://unox.com) för mer information

# XEPA-0523-EXRN

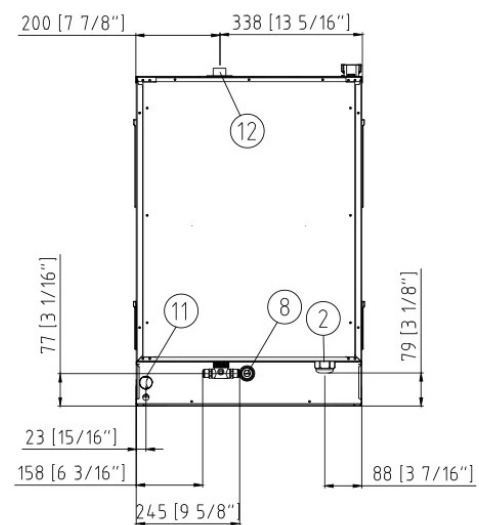
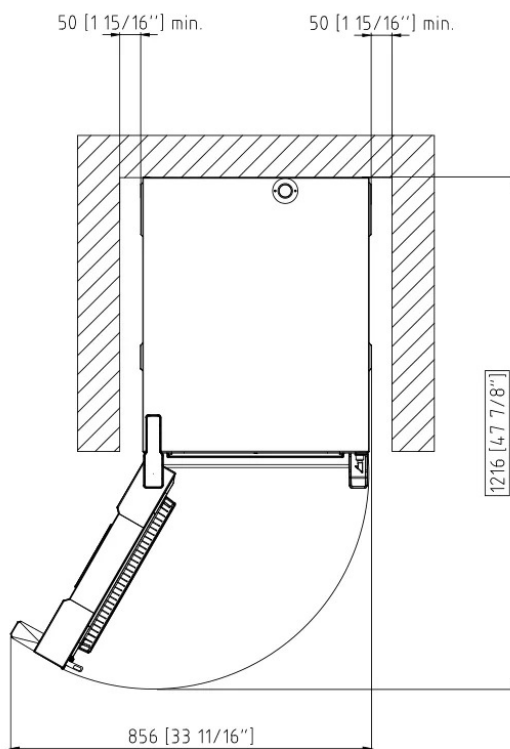
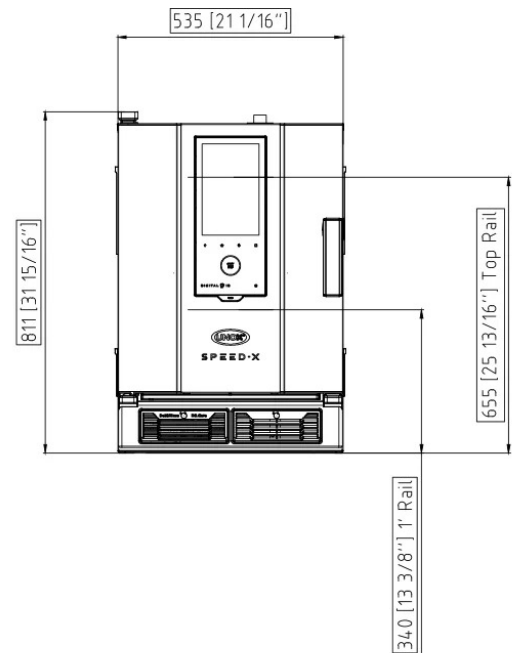
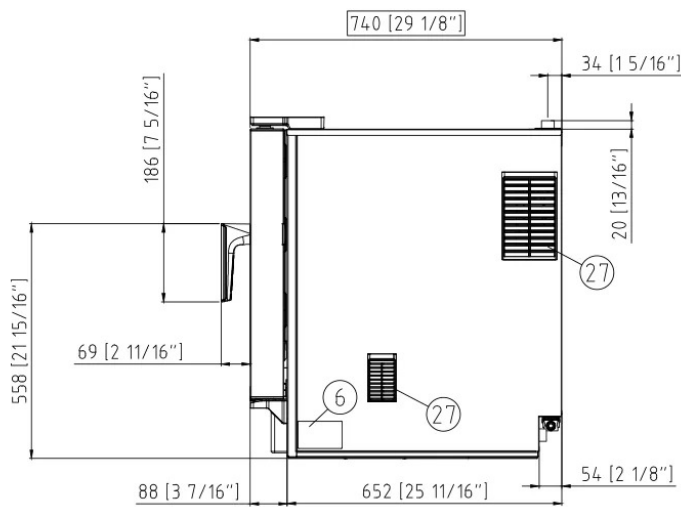

## Dimensioner och vikt

Bredd	535 mm
Djup	740 mm
Höjd	811 mm
Nettovikt	107 kg
Gejderavstånd	70 mm (5 GN 2/3) - 35 mm (10 GN 2/3)

## Anslutningspositioner

2	Terminal Board strömförsörjning
6	Skylt med tekniska data
8	3/4" hona NPT vatteninlopp
11	Avlopp
12	Heta ångor avgaser
27	luftuttag för avsalningsluft



# XEPA-0523-EXRN

## Elektrisk strömförsörjning

### Alternativ a

Spänning	380-415 V
Fas	~3PH+N+PE
Frekvens	50 Hz
Total kraft	9.5 kW
Max Amp	15.5 A
Obligatorisk brytarstorlek	16 A
Krav på strömkabel*	5G x 2,5 mm <sup>2</sup>
Plugg	X   ✓

### Alternativ B

Spänning	220-240 V
Fas	~3PH+PE
Frekvens	50 Hz
Total kraft	9.5 kW
Max Amp	21 A
Obligatorisk brytarstorlek	25 A
Krav på strömkabel*	4G x 2,5 mm <sup>2</sup>
Plugg	X   ✓

\*Rekommenderad storlek - Observera lokal förordning.

## Vattentillgång

Använda en vattenförsörjning som inte uppfyller UNOX: s minsta vattenkvalitetsstandarder kommer att upphäva alla garantier.

Det är köparens ansvar att se till att den inkommande vattenförsörjningen överensstämmer med de listade specifikationerna genom adekvata behandlingsåtgärder.

**Tryck** Dricksvatteninlopp: 3/4" NPT, ledningstryck: 1.5 till 6 bar; 22 till 87 psi (2 bar; 29 psi rekommenderas)

### Inloppsvattenspecifikationer

Fritt klor	≤ 0.5 ppm
Kloramin	≤ 0.1 ppm
pH	7 - 8.5
Elektrisk konduktivitet	≤ 1500 µS/cm
Total hårdhet (TH)	≤ 30° dH (534 ppm)
Klorider	≤ 250 ppm

\*detta värde hänvisar till daglig ångkokning på 1-2 timmar. I alla fall, om med en total hårdhet ≤ 8°dH finns det fortfarande produktion av kalk, är det obligatoriskt att behandla vattnet för att undvika kalkproduktion. Vi rekommenderar vattenbehandlingssystem baserade på jonbytarhartser. Vattenreningssystem baserade på polyfosfater är inte tillåtet. Den totala vattenhårdheten kan mätas med KSTR1082A-satsen med motsvarande verktyg.

## Avlopp

**Egenskaper** Pvc drain (or similar according to market HACCP requirements) 40 mm positioned on the floor and behind the column

**Pvc-avlopp (eller liknande enligt marknadens HACCP-krav) 40 mm placerat på golvet och bakom pelaren**

Endast ett avlopp krävs per ugnspelare

## TILLBEHÖR

- **DET&Rinse™ ULTRAPLUS:** Rengöring och sköljmedel för att kombinera maximal renlighet med minsta konsumtion och lång livslängd för din ugn
- **Stativ** Det multifunktionella stödet är idealiskt för att förvara plåtar säkert och placera din ugn i perfekt höjd att arbeta
- **Tillbehör:** specialplåtar
- **D&CAL SPRAY:** Sprayavkalkningsmedel som ska användas för att avlägsna kalkstensbeläggningar i ugnsutrymmet.
- **SPEED tillbehör:** Särskilda plåtar och spatlar för SPEED



# XEPA-0523-EXRN

## Installationskrav

Unox-produkter måste installeras i anläggningar där alla system (gas, el, hydraulik, ventilationer, luftningar, etc.) uppfyller gällande nationella standarder. Förbränningsanalys måste utföras vid gasugnar.