

ANVÄNDARMANUAL

SV

DISPENSER, FRYST POMMES FRITES F3D3S/F3D3/ F3D3SP/F3D3P

Enkelspår / dubbelspår (med köldmedium R404A eller propan (R290))

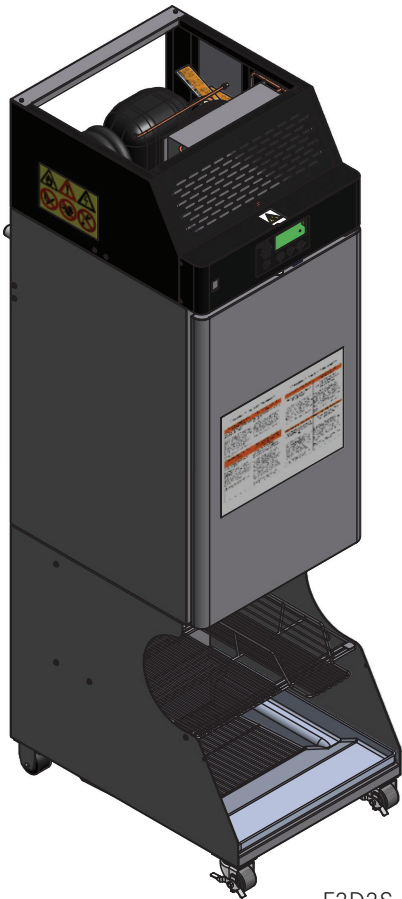

F3D3S-Single Lane
F3D3SP-Single Lane

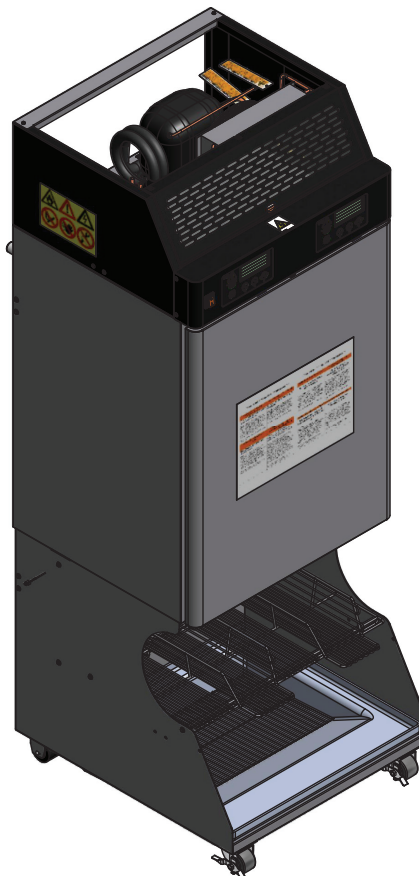

F3D3-Dual Lane
F3D3P-Dual Lane



*Make
it
Wonderful*

FRANKE

Franke Foodservice Systems GmbH
Jurastrasse 3
79713 Bad Säckingen
Germany
Phone: +49 7761 5533 0
www.franke.de



Försäkran om överensstämmelse

Franke Foodservice Systems GmbH förklarar med ensamt ansvar att denna / dessa apparater som anges i denna deklaration överensstämmer med föreskrifterna i dessa direktiv:

2014/30/EU (EMC Directive)

2014/35/EC (LVD Directive)

Överensstämmelsen testades med de harmoniserade EN-standarderna:

EN 60204-1

EN 61140

EN 60529 (IP protection testing)

EN 55014-1:2006/A2:2011 [IDT], EN 55014-1:2006 [IDT], EN 55014-1:2006/A1:2009 [IDT]

EN 55014-2:2015

EN 60335-1 Annex A (Routine tests)

Användarmanual artikelnr: 19004639

Revisionsdatum: 15.09.2020

Detta dokument återspeglar den tekniska statusen vid tidpunkten för revisionen.
Vi förbehåller oss rätten att göra tekniska ändringar.

INNEHÅLL

1	Säkerhet	4
1.1	Symboler från användarmanualen	4
1.2	Varnings- och förbudsskyltar	5
1.3	Korrekt användning	5
1.4	Säkerhetsinstruktioner	6
2	Installation	9
2.1	Tekniska data	9
2.2	Avlägsna förpackningen.....	11
2.3	Avlägsna lastpallen.....	12
2.4	Installera apparaten	12
2.5	Byta dörrgångjärn	13
2.6	Elektrisk anslutning.....	13
2.7	Sista stegen	13
3	Apparatbeskrivning	15
3.1	Innan första starten.....	18
3.2	Daglig procedur för start / påslagning.....	19
3.3	Påfyllning med pommes frites.....	21
3.4	Ger ut pommes frites.....	22
3.5	Daglig procedur för tagning ur bruk / avstängning.....	23
4	Rengöring	24
4.1	Avfrostning.....	24
4.2	Daglig rengöringsprocedur	25
5	Förebyggande underhåll	26
5.1	Rengöring av filtret	26
5.2	Rengöring av kondensatornhållarna	26
5.3	Kundtjänst (elektriska komponenter)	27
5.4	Kundtjänst (kylsystem)*	28
6	Fel / felsökning	29
6.1	Felmeddelanden.....	29
6.2	Funktionsstörning.....	29
7	Avveckling (lagring / bortskaffande)	32
7.1	Lagring.....	32
7.2	Bortskaffande	32

* endast F3D3SP/F3D3P



VIKTIGT!

Före första användning måste anvisningarna för säkerhet, användning, och underhåll läsas noggrant och förstås. Förvara manualen i närheten av apparaten för senare referens.

1.1 SYMBOLER FRÅN ANVÄNDARMANUALEN

 **FARA**

FARA indikerar en potentiellt farlig situation som, om den inte undviks, kan leda till dödlig eller allvarlig personskada.

 **VARNING**

VARNING indikerar en potentiellt farlig situation som, om den inte undviks, kan leda till personskada.

 **VARNING**

VARNING anger en potentiellt farlig situation som, om den inte undviks, kan leda till mindre eller måttlig skada.

OBSERVERA

OBSERVERA indikerar en situation som, om den inte undviks, kan leda till skada på apparaten.



Viktig information finns här.



Ytterligare information, tips och rekommendationer finns här.

1.2 VARNINGS- OCH FÖRBUDSSKYLTLAR

		
Allmän varning	Varning för farlig elektrisk spänning	Varning för brandfarliga material
		
Eld, öppen eld och rökning är förbjudna	Tillträde är förbjudet för obehöriga	Underhålls- och reparationsarbeten av obehöriga är förbjudet.

1.3 KORREKT ANVÄNDNING

Detta är teknisk utrustning som endast är avsedd för användning inom livsmedelsservicebranschen.

Apparaten får endast användas för dess avsedda ändamål, dvs för mellanlagring och fyllning av frysta produkter (pommes frites). All annan användning anses olämplig.



VIKTIGT!

- Apparaten får endast användas av utbildad personal. Varje användare av apparaten måste ha läst och förstått manualen.
- Barn (under 14 år) och personer med begränsade fysiska, sensoriska eller kognitiva förmågor får aldrig lämnas ensamma med apparaten och måste alltid övervakas.
- Följ underhålls- och rengöringsintervallen. Regelbundet underhåll och rengöring bevarar apparatens driftsäkerhet och prestanda.
- Ge användarmanualen till nästa ägare om apparaten säljs eller skickas vidare till en ny ägare.
- Apparaten är inte lämplig för förvaring av frysta produkter (pommes frites) under längre perioder. den är endast avsedd som en mellanlagringsplats mellan frysrummet och fritösen.

- Den får endast användas för det avsedda syftet.
 - Apparaten är inte lämplig att installeras och användas utomhus. Den är avsedd att användas i kök där den är skyddad mot väder, alltför höga temperaturer och fuktighet och en frätande atmosfär.
-

1.4 SÄKERHETSINSTRUKTIONER

FARA

Risk för dödlig skada på grund av elektriska stötar!

- Om apparaten är skadad eller inte fungerar ska du koppla bort den från strömförsörjningen innan du utför reparations-, underhålls- eller rengöringsarbeten!
- Följ säkerhetsanvisningarna på själva apparaten (se bild), t.ex. på nätaggregatets filterhus!
- Anslut inte apparaten till strömförsörjningen om anslutningskabeln är skadad. Nätkabeln måste bytas ut av tillverkaren, dess servicetekniker, eller liknande kvalificerad person för att undvika fara!
- Reparera aldrig apparaten själv!
- Låt reparationer utföras av en kvalificerad specialist med originaldelar!

Fukt på de elektriska komponenterna kan leda till kortslutning och till allvarlig eller till och med dödlig personskada vid kontakt.

- Rengör aldrig apparaten med en direkt vattenstråle, en svamp eller en högtrycksvattenstråle!
 - Anslut aldrig apparaten till strömförsörjningen när den är våt!
 - Koppla omedelbart bort apparaten från strömförsörjningen om apparaten blir våt under drift!
-

VARNING

Brandrisk!

Kylkretsen är fylld med R290 (propan)*. Propan är mycket brandfarligt. Kylspolarna finns i sidoväggarna. Om kylbatterierna är skadade kommer mycket brandfarligt propan att fly.

Analys eller reparation av kylsystemet är endast tillåtet under vissa förhållanden!

- **Reparera** aldrig kylsystemet själv!
 - Om du får problem, kontakta teknisk kundtjänst. Apparaten får endast repareras av en kyltekniker under vissa förhållanden!
 - Läs kapitlet "Underhåll / reparation"!
-

* endast F3D3SP/F3D3P

!VARNING

Explosionsrisk!

Behållare med brännbara drivgaser (t.ex. sprayer) är mycket brandfarliga och potentiellt explosiva.

- Förvara aldrig föremål som innehåller explosiva ämnen i apparaten!

Om luftens cirkulation hindras kan apparaten överhettas, antända och explodera.

- Håll alltid ventilationsöppningarna på apparaten fria från föremål!

Skarpa och spetsiga föremål kan skada väggarna inuti apparaten. Gas kan komma ut och explodera som ett resultat.

- Påskynda aldrig avfrostningen med mekaniska medel! (med undantag för de som rekommenderas av tillverkaren)
- Skada inte köldmediekretsen!

Elektriska apparater producerar gnistor som kan tända eventuella gaser i kylskåpet och orsaka explosioner.

- Använd inte elektriska enheter inuti apparaten! (såvida de inte är av den typ som rekommenderas av tillverkaren)
-

!VARNING

Fara på grund av icke-joniserande strålning

Apparaten producerar inte någon icke-joniserande strålning. Låga utsläpp från elektriska komponenter kan ändå utgöra en fara för personer med aktiva implantat (t.ex. pacemaker).

- Håll alltid ett säkerhetsavstånd på minst 30 cm till apparaten!
-

!VARNING

Risk för personskador vid uppackning!

En lutningsindikator är monterad på transportlådan. Den måste visa rätt display (se bild 01).

- Packa endast upp apparaten om lutningsindikatorn visar rätt display!
- Packa inte upp apparaten om lutningsindikatorns display är felaktig. Kontakta teknisk kundtjänst!

Remmarna på transportlådan är spända. Pallens trä kan orsaka flisor.

- Håll lämpligt avstånd när du skär av remmarna!
- Använd handskar och skyddsglasögon vid uppackning.

Apparaten är mycket tung, topp-tung och kan lätt välta. Därför är pallen konstruerad så att apparaten endast kan skjutas framåt och av pallen med hjälp av 2 metallrampar.

- Packa inte upp apparaten ensam. Apparaten bör packas upp av två eller tre personer!
 - Försök inte skjuta av apparaten från pallen i sidled eller bakåt!
-

⚠ VARNING

Risk för mögel, mikrober och virus!

Om apparaten rengörs otillräckligt kommer matrester att sättas ner på inre ytor (särskilt i behållarna) och på trådställen.

- Följ rengöringsintervallen!
 - Läs kapitlet "Rengöring"!
-

⚠ VARNING

Risk för skada!

Kondensatorhållarna är vassa och kan orsaka skärskador.

- Rör inte vid kondensatorhållarna under rengöring!
- Använd lämpliga handskar när du rengör!

Kylledningarna kan bli mycket heta och orsaka brännskador.

- Rör inte vid kylrören när du rengör!
 - Använd lämpliga handskar när du rengör!
-

OBSERVERA

Skador på apparaten!

Sköljning med för varmt vatten kan deformera behållaren (-na).

- Rengör endast behållaren (-na) med ljummet vatten!

Komponenter som frusit fast i varandra kan skada apparaten.

- Lägg aldrig våta komponenter i frysen!
- Torka komponenterna noggrant efter rengöring!

Tunga föremål kan skada trådbackarna och droppskålarna.

- Lägg bara stekorgar på korgens trådbackar och droppkärl när korgarna är tomma.
-

OBSERVERA

Rost på ytor av rostfritt stål!

Slipmedel och vassa föremål ger uppkomst till järnrester som kan orsaka rost på ytorna.

- Använd inte slipande rengöringsmedel, stålull, borstar, skrapor eller andra vassa föremål vid rengöring!
 - Använd rengöringsfleece av konstfibrer för att ta bort envis smuts!
-

2 INSTALLATION

Apparaten måste installeras av kvalificerade specialister enligt tillverkarens anvisningar och bygg-, livsmedels- och elföreskrifter.

Lokalt tillämpliga regler för förebyggande av olyckor måste följas. Om föreskrifter om förebyggande av olyckor inte följs är tillverkaren befriad från något ansvar.

2.1 TEKNISKA DATA

Modell	Enkelspår	Dubbelspår
Buller	<70 dB (A)	<70 dB (A)
Dimensioner (mm)		
Bredd X	558,5	714,3
Djup Y1*	689,3	689,3
Djup Y2*	814,1	814,1
Djup Y3 **	655,8	655,8
Djup Y4 **	781,1	781,1
Höjd Z1	1983,0	1983,0
Höjd Z2	723,0	723,0
Höjd Z3	940,0	940,0
Höjd Z4	320,1	320,1
Vikt (kg)		
Netto	-.-	-.-
Fraktvikt	-.-	-.-
Elektrisk anslutning (F3D3P/F3D3SP)		
Spänning	230 V	230 V
Faser	1 Ph/L/N/PE	1 Ph/L/N/PE
Effekt	0,6 kW	0,6 kW
Frekvens	50 Hz	50 Hz
Ampere	3,7 A	3,7 A

Single Lane

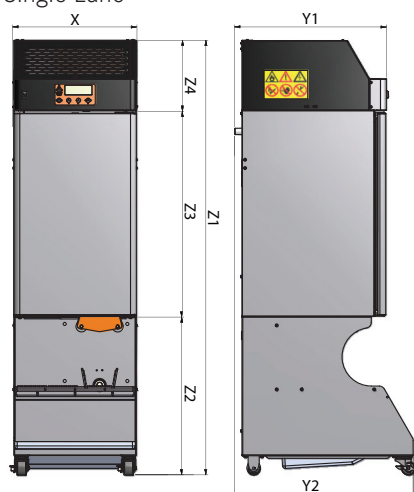

Dual Lane

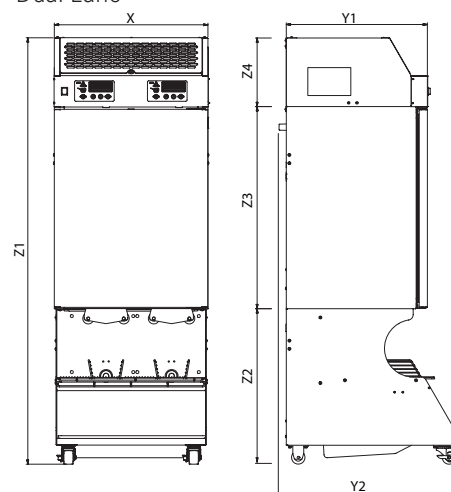

* F3D3SP/F3D3P

** F3D3S/F3D3

Modell	Singelbana		Dubbelbana	
Elektrisk anslutning (F3D3/F3D3S)				
Spänning	230 V	120 V	230 V	120 V
Faser	1 Ph/L/N/PE		1 Ph/L/N/PE	
Effekt	1,3 kW	1,3 kW	1,3 kW	1,3 kW
Frekvens	50 & 60 Hz	60 Hz	50 & 60 Hz	60 Hz
Ampere	5,5 A	11,0 A	5,5 A	11,0 A
Driftsförhållanden och installationskrav				
Max omgivningstemperatur	33 °C		33 °C	
Max fuktighet	60 %		60 %	
Minsta fria yta baktill	30 mm		30 mm	
Minsta fria yta upptill	100 mm		100 mm	
Minsta fria yta sidvärtes	Inget		Inget	
Energiförbrukning (24 timmar) (F3D3P/F3D3SP)				
	4,05 kWh		5,1 kWh	
Energiförbrukning (24 timmar) (F3D3/F3D3S)				
	6,2 kWh		7,5 kWh	
Kylsystem				
	Stängt system, kallväggskonstruktion			
Köldmedium (F3D3P/F3D3SP) / Antal (kg)				
	R290 / 0,145		R290 / 0,145	
Co2-ekvivalent (t)	0,0004		0,0004	
Köldmedium (F3D3/F3D3S)				
	R404A / 0,145		R404A / 0,145	
Co2-ekvivalent (t)	0,5687		0,5687	
Klimatklass				
	N		N	
Max arbetstryck (bar)				
	28		28	
Driftstemperatur				
	-18 °C till -23 °C		-18 °C till -23 °C	
Stekkapacitet pommes frites				
	Upp till 18 kg		Upp till 26 kg	
Utdelningsgrad				
	Upp till 350 korgar per timme		Upp till 700 korgar per timme	
Utdelningsnoggrannhet				
	Plus/minus 10 % av kalibreringsvikten för den större doseringsmängden			
Laststorlek¹				
[Liten]	340 g (0,75 pund)		340 g (0,75 pund)	
[Medium]	454 g (1 pund)		454 g (1 pund)	
[Stor]	680 g (1,5 pund)		680 g (1,5 pund)	
Laststorlek²				
[Liten]	417 g		417 g	
[Medium]	500 g		500 g	
[Stor]	625 g		625 g	
Laststorlek³				
[Liten]	280 g		280 g	
[Medium]	625 g		625 g	
[Stor]	833 g		833 g	

¹ 718.390.599, 718.387.897,
718.390.792, 718.390.740,
780.008.136, 780.008.157

² 718.394.346, 718.390.586,
718.390.741, 718.390.793,
780.008.124, 780.008.155

³ 718.392.147, 718.390.796,
718.390.402

* Kalibreringen av doseringsmängden kan ändras (instruktioner om kalibrering av doseringsmängden finns i servicemanualen).

2.2 AVLÄGSNA FÖRPACKNINGEN

⚠ VARNING

Risk för skada!

En lutningsindikator är monterad på transportlådan. Lutningsindikatorn måste visa rätt display (se bild 01).

- Packa endast upp apparaten om lutningsindikatorn visar rätt display!
- Packa inte upp apparaten om lutningsindikatorns display är felaktig. Kontakta teknisk kundtjänst!



Bild 01: Lutningsindikator:
Rätt: Apparaten kan packas upp.
Fel: Apparaten får inte packas upp; kontakta teknisk kundtjänst.

Förfarande:

Lutningsindikatorn måste visa rätt display (se bild 01).

⚠ VARNING

Risk för skada!

Remmarna på transportlådan är spända. Pallens trä kan orsaka flisor.

- Håll lämpligt avstånd när du skär av remmarna!
- Använd handskar och skyddsglasögon vid upppackning.

- Klipp av plastremmarna med sax.
- Lyft av förpackningslådan (med 2 personer, se bild 02).
- Klipp av plastremmarna på tillbehörlådan med sax (se bild 03).
Tillbehörlådan innehåller avtagbara komponenter. **Kassera ej.**



Bild 02: Lyft av förpackningslådan.

Bild 03: Avlägsna tillbehörlådan.

2.3 AVLÄGSNA LASTPALLEN

⚠ VARNING

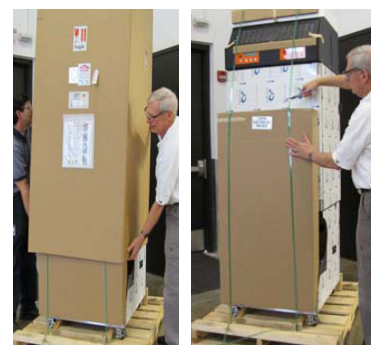
Risk för skada!

Apparaten är mycket tung, topp-tung och kan lätt välta. Därför är pallen konstruerad så att apparaten endast kan skjutas framåt och av pallen med hjälp av 2 metallrampar.

- Packa inte upp apparaten ensam. Apparaten bör packas upp av två eller tre personer!
- Försök inte skjuta av apparaten från pallen i sidled eller bakåt!

- Använd två personer för att ta tag i apparaten på båda sidor.
- För försiktigt apparaten framåt. Håll pallen på plats. Rör vid behov apparaten fram och tillbaka (se bild 04).
 - Genom att skjuta apparaten framåt förs två metallramper ut som kan användas för att skjuta apparaten från pallen utan att det behövs en gaffeltruck.
- Skjut ner apparaten längs metallramperna tills de främre hjulen rör marken.
- För försiktigt av apparaten från metallramperna tills alla 4 hjul är på golvet.



Bild 04: Skjut apparaten från pallen.

2.4 INSTALLERA APPARATEN

Apparaten måste ställas upp horisontellt. Ventilationsöppningarna i huset måste hållas fria. Observera minsta avstånd (se "Tekniska data").

Installationsplatsen måste vara lämplig för rengöring av apparaten och för att rulla den framåt för bakre åtkomst (för underhåll).

Apparaten ställs upp bredvid stekstationen. Följande konfigurationer är möjliga:

Konfiguration 1

Förpackningsstation	Fritöser	Dispenser, fryst pommes frites
---------------------	----------	--------------------------------

Konfiguration 2

Dispenser, fryst pommes frites	Fritöser	Förpackningsstation
--------------------------------	----------	---------------------

2.5 BYTA DÖRRGÅNGJÄRN

Frysen bör öppnas på den sida från vilken pommes fritesen är lättast att fyllas på.

Apparaten levereras med en högerhängd dörr som standard. Beroende på situationen kan gångjärnen behöva bytas. Instruktioner om hur du byter gångjärnen finns i servicehandboken.

2.6 ELEKTRISK ANSLUTNING

Lokalt gällande elektriska installations- och säkerhetsföreskrifter måste följas.

Anslutningen till elnätet måste överensstämma med relevant standard.

Innan spänningsanslutningen upprättas, kontrollera att spänningen och frekvensen på typskylten överensstämmer med värdena i elnätet.

- Ställ apparaten på plats och lås bromsarna på de två främre hjulen.
- F3D3P/F3D3SP: Sätt in kontakten i ett 230 V (50 Hz) eluttag. Den medföljande strömkabeln är 3 m lång.
- F3D3/F3D3S: Sätt i kontakten i ett 230 V (50 & 60 Hz) eller 120 V (60 Hz) eluttag. Den medföljande strömkabeln är 3 m lång.



VIKTIGT!

Apparaten måste integreras i ett potentiellt utjämningssystem. Motsvarande klämma är märkt med etikett. Denna anslutning måste uppfylla regler och måste testas för effektivitet.

2.7 SISTA STEGEN

Dra av skyddsfilmerna

- Dra försiktigt bort skyddsfilmerna från de rostfria ytorna.
- Ta bort eventuella limrester med lämpligt lösningsmedel.

OBSERVERA

Rost på ytor av rostfritt stål!

Slipmedel och vassa föremål ger uppkomst till järnrester som kan orsaka rost på ytorna.

- Använd inte slipande rengöringsmedel, stålull, borstar, skrapor eller andra vassa föremål vid rengöring!
 - Använd rengöringsfleece av konstfibrer för att ta bort envis smuts!
-

- Rengör ytorna av rostfritt stål med en fuktig trasa (ljummet vatten och neutralt rengöringsmedel).
- Torka av med rent vatten.
- Torka torrt noggrant.

Avlägsnande av kalkavlagringar och kalkfläckar

Om rengöring med neutralt rengöringsmedel inte är tillräckligt kan kalkavlagringar avlägsnas med en 25 procentig ättikslösning. Ge vinägerlösningen tid att agera, skölj med rent vatten och torka av.



3 APPARATBESKRIVNING

F3D3 används för att enkelt portionera frysta pommes frites utan förlust av kvalitet. Den halvautomatiska utrustningen säkerställer att fyllda stekkorgar görs tillgängliga efter behov. F3D3 Dual Lane är särskilt flexibel på grund av de två separat manövrerbara dispenserbanorna.

R404A eller den miljövänliga R290 används som kylmedium. R290 har inget skadligt inflytande på ozonskiktet (ODP), en försumbar växthuseffekt (GWP) och är tillgänglig över hela världen. På grund av dess effektiva energigenskaper är R290 mycket lämplig som kylvätska för denna applikation. Särskilda försiktighetsåtgärder måste beaktas på grund av kylvätskans höga brandfarlighet.

F3D3 finns tillgänglig i fyra olika modeller:

- F3D3S Single Lane: med en dispenserbana, med R404A köldmedium
- F3D3SP Single Lane: med en dispenserbana, med propankylmedel
- F3D3 Dual Lane: med två dispenserbanor med R404A-kylmedium
- F3D3P Dual Lane: med två dispenserbanor, med propankylmedel

Leveransomfattning (komponenter)

Icke-borttagbara komponenter (permanent installerade i frysen):

- Skopa med påfyllningsdörrar

Avtagbara komponenter (i apparaten):

- Behållare (singelbana: 1 enhet, dubbelbana: 2 enheter)
- Deflektor (singelbana: 1 enhet, dubbelbana: 2 enheter)
- Frysboten (1 enhet)
- Trådställ (1 enhet)

Avtagbara komponenter (i tillbehörlådan):

- Trådställ för övre korg med korgledare (1 enhet)
- Trådställ för nedre korg (1 enhet)
- Nedre droppbricka (1 enhet)
- Smulbricka (1 enhet) (tillval)

Tillbehör (tillval), endast för modeller med dubbla banor

- Sidokorgstång
- Uppsamlingsfat för sidokorgstången

F3D3S und F3D3SP-Single Lane

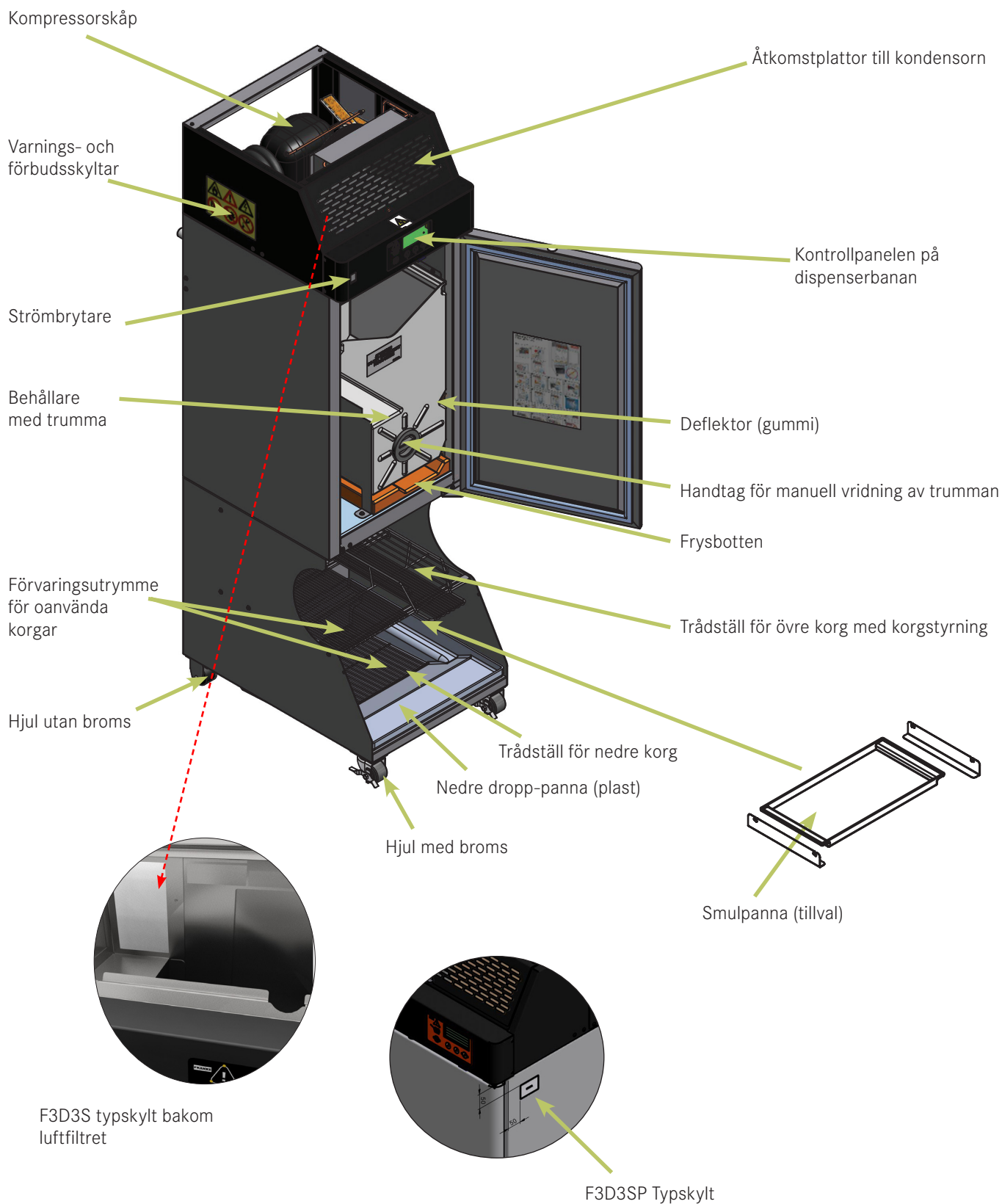

F3D3 und F3D3P-Dual Lane

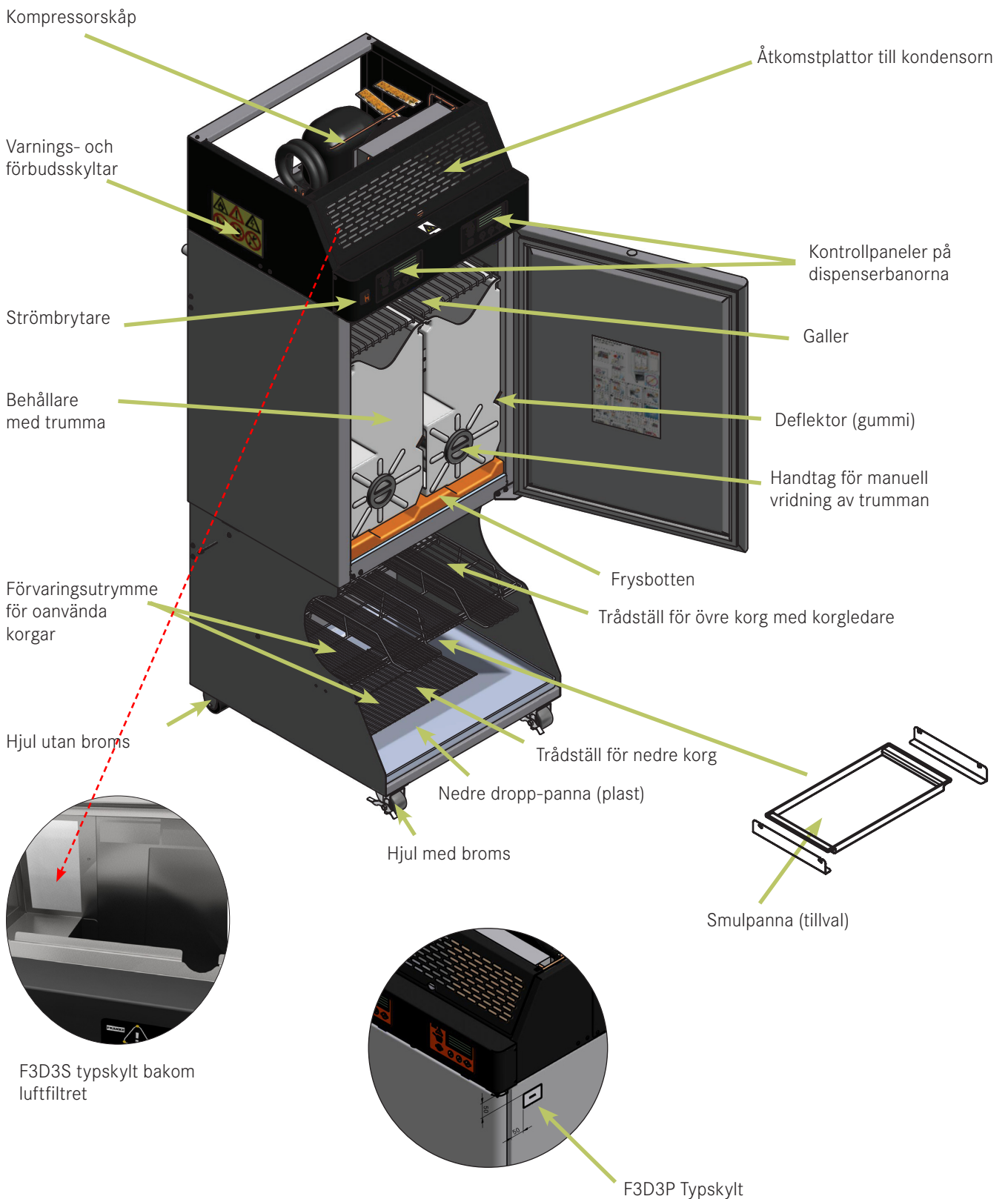

Kontrollpanelen på dispenserbanan

Det finns en kontrollpanel för varje dispenserbana. Dispenserbanorna kan manövreras separat. Om det behövs kan en av dispenserna stängas av (F3D3P – Dual Lane).

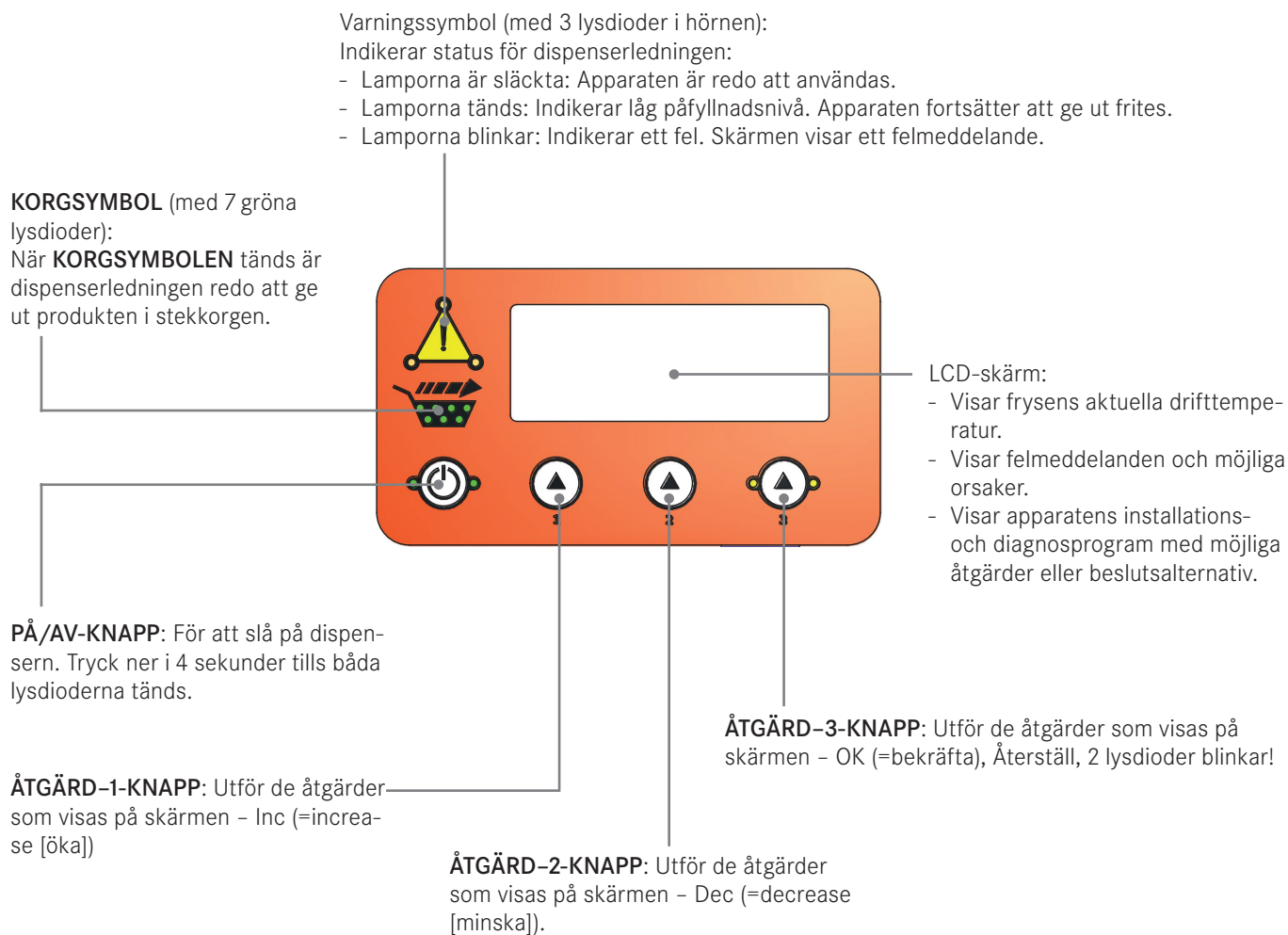

3.1 INNAN FÖRSTA STARTEN

Innan första starten gången måste alla komponenter i apparaten rengöras.

Rengöring av borttagbara komponenter

De borttagbara komponenterna finns, för det första, i själva apparaten och, för det andra, i tillbehörslådan (se leveransomfång).

OBSERVERA

Skador på apparaten!

Sköljning med för varmt vatten kan deformera behållaren (-na).

- Rengör endast behållaren (-na) med ljummet vatten!

Komponenter som frusit fast i varandra kan skada apparaten.

- Lägg aldrig våta komponenter i frysen!
- Torka komponenterna noggrant efter rengöring!

-
- Tvätta och desinficera alla komponenter i skölvasken efter varandra.
 - Ställ alla komponenter upprätt för att lufttorka.
 - Placera behållaren upp och ned så att vattnet kan rinna ut ur den.



Bild 05: Skopa med påfyllningsdörrar



Rengöring av interiören och icke-borttagbara komponenter

- Torka av och desinficera kylskåpet och skopan (se bild 05) med en trasa.
- Torka av och desinficera framför allt påfyllningsdörrarnas fram- och baksida och hela skopan.
- Torka försiktigt av alla delar med ett sterilt material.

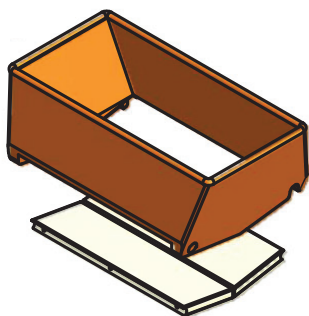
Tips:

Påfyllningsdörrarna till skopan är fjäderstyrda och kan öppnas genom att trycka försiktigt på dem. Alla skopans delar kan lättare komma åt för rengöring om påfyllningsdörrarna är helt öppna.

3.2 DAGLIG PROCEDUR FÖR START / PÅSLAGNING

Montering av apparaten

OBSERVERA

Skador på apparaten!

Komponenter som frusit fast i varandra kan skada apparaten.

- Placera aldrig våta komponenter i frysen!
-



Tips:

Om hubben inte är helt insatt kommer behållaren inte befinna sig i rätt läge och frysen kommer inte att kunna stängas.

Vrid i detta fall trumman något vid handtaget tills hubben fästs helt.



1 Sätt in frysbotten i rätt riktning. Den lutande ytan måste vara vänd nedåt och bakåt. Tryck ner den.



2 Skjut in deflektorn i behållaren med kortsidan först.



3 Sätt i behållaren. Se till att hubben är helt i insatt i trumman. Vrid trumman vid handtaget vid behov tills hubben fästs.



4 Sätt i det nedre dropptråget.



5 Sätt i den nedre korgens trådställ.



6 Placera den övre korgens trådställ på korsstödet.

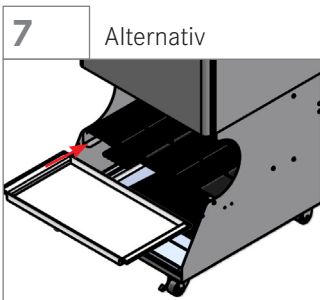

7 Sätt i smultråget.



8 Sätt i trådstället (i frysen ovanför behållaren / behållarna). Endast för modeller med dubbla ledningar



9 Alternativ
Montera sidokorgens trådställ (om sådant finns)
Placera uppsamlingstråget under korgens trådställ.

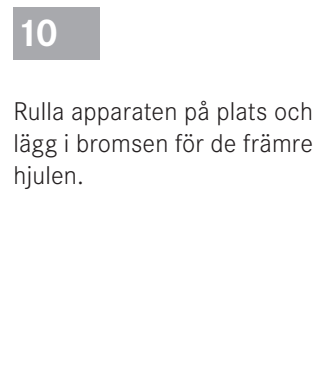

10 Rulla apparaten på plats och lägg i bromsen för de främre hjulen.

Slå på / låta svalna till arbetstemperatur



Bild 06: Display med temperatur (faktiskt värde).

- Stäng frysen.
- Slå på kylsystemet med strömbrytaren. Kontrollampen i strömbrytaren tänds.

Kylningsprocessen börjar. Den aktuella temperaturen visas på displayen i takt med att frysen svalnar (se bild 06). Efter ca 3 timmar har apparaten nått den önskade drifttemperaturen (-18 till -23 °C). Beroende på omgivningsförhållanden (rumstemperatur och luftfuktighet) kan kylning ta längre tid.

3.3 PÅFYLLNING MED POMMES FRITES

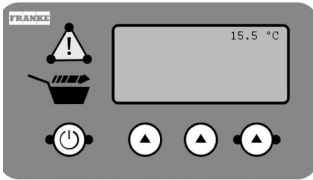

VIKTIGT!

Produkterna bör inte fyllas förrän den önskade drifttemperaturen har uppnåtts.

OBSERVERA

Is på frysväggarna förhindrar att apparaten når sin drifttemperatur.

- Lämna inte frysdörren öppen längre än vad som är nödvändigt för påfyllning!
- Avfrostas apparaten dagligen (se kapitlet "Rengöring")!

1



Avlägsna trådstället. Kontrollera behållaren. Avlägsna eventuella produktrester.

2



Riv helt upp påsen som innehåller frysta pommes frites. Var noga med att inte bryta eller krossa några pommes frites.

3



Håll försiktigt pommes frites i behållaren ovanifrån, och var försiktig så att inga pommes frites går sönder. Håll påsen så att de flesta pommes frites faller parallellt med trumman.

4

Upprepa steg 2 och 3 tills behållaren / behållarna är fulla (se "Tekniska data", friteringskapacitet).

5

Stäng frysen.

3.4 GER UT POMMES FRITES

OBSERVERA

Kvalitetsförlust!

Produkten tinas snabbt i den fyllda stekkorgen. De fyllda korgarna bör inte förvaras i förvaringsutrymmena för dispensrarna för frysta pommes frites eller i fritösen under långa perioder.

- Fyll en korg enbart om fritösen är redo att användas!



Ställa in laddningsstorlek

Den aktuella laddningsstorleken visas längst ner till vänster på skärmen (t.ex. liten = standard)

Tryck på knappen **ACTION-3**. Displayen ändras till nästa laddningsstorlek (t.ex. medium). Tryck tills önskad laddningsstorlek visas på skärmen.

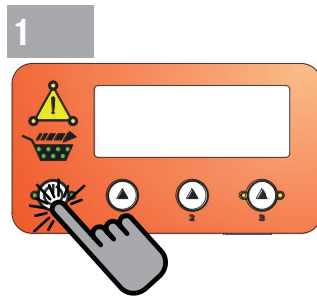

Tryck ner knappen **PÅ/AV** i fyra sekunder tills knappens lysdioder tänds. Dispenserledningen är påslagen.

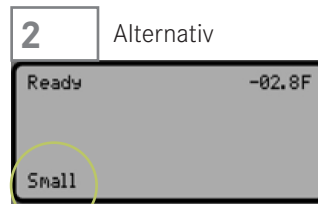

Ändra laddningsstorleken vid behov. Laststorleken är som standard inställd på **[liten]**.

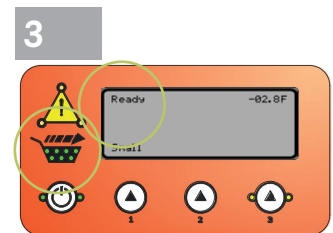

Apparaten är redo att ge ut pommes frites när korgsym-bolen tänds. **[Klar]** visas på skärmen.



Placera en tom fritöskorg under dispensern och tryck den mot dispenseringsomkopplaren. Korgen är fylld.

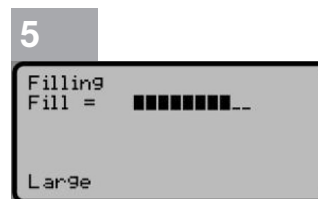

Skärmen visar **[Påfyllning]**. Påfyllningsprocessen visas på skärmen med en växande, horisontell stapel.

Avlägsna den fyllda korgen och placera den omedelbart i fritösen.

Sätta ner de tomma stekkorgarna

OBSERVERA

Skador på apparaten!

Tunga föremål kan skada korgarnas trådställ och dropprågen.

- Placera enbart stekkorgar på korgarnas trådställ och droppråg när korgarna är tomma.

Tomma stekkorgar kan ställas ned på avsedd plats i apparaten tills de fylls på igen:

Plats	Enkel ledning	Dubbel ledning
Nedre korgens trådställ	3 korgar	4 korgar
Övre korgens trådställ (+ dispenseringsstationer)	2 (+1) korgar	2 (+2) korgar
Sidokorgens trådställ (om sådant finns)		

3.5 DAGLIG PROCEDUR FÖR TAGNING UR BRUK / AVSTÄNGNING

Apparaten måste tömmas, avfrostas och rengöras varje dag efter stängning.



Tips:

På restauranger med kontinuerliga öppettider ska frysen stängas av 2-3 timmar dagligen. Det rekommenderas att hålla behållarens fyllnadsmängd relativt låg innan restaurangen stängs för dagen så att endast en liten mängd pommes frites behöver förvaras i frysrummet över natten.

För en enklare tidsbestämning för rengöringsprocessen erbjuder F3D3/F3D3P-Dual Lane möjlighet att stänga av endast en av de två dispenseringsledningarna innan stängning. Komponenterna kan sedan tas ut ur apparaten och rengöras.

1. Tryck ner knappen **PÅ/AV** i 4 sekunder tills knappens lysdioder slocknar. Dispenserledningen stängs av.
2. Tryck på strömbrytaren för att koppla bort apparaten från strömkällan. Kontrollampen i strömbrytaren slocknar.
3. Ta ut behållaren ur apparaten.
4. Fyll resterande pommes frites från behållaren i en lämplig förvaringsbehållare och förvara dem i frysrummet.

4 RENGÖRING

⚠ FARA

Risk för dödlig skada på grund av elektriska stötar!

- Innan rengöring: Koppla bort apparaten från strömkällan!

Fukt på de elektriska komponenterna kan leda till kortslutning och till allvarlig eller till och med dödlig personskada vid kontakt.

- Rengör aldrig apparaten med en direkt vattenstråle, en svamp eller en högtrycksvattenstråle!
-

4.1 AVFROSTNING

Apparaten måste kopplas bort från strömkällan. Inga produkter får placeras inuti apparaten.

1. Ta ut alla borttagbara komponenter utom det undre droppråget ur apparaten. Droppråget fångar upp det droppande smältvattnet.
2. Avlägsna deflektorn från behållaren / behållarna.

OBSERVERA

Skada!

Frysen bör endast avfrostas passivt.

- Stäng av apparaten med strömbrytaren och låt dörren vara öppen!
 - Skrapa aldrig isskikten från frysväggarna för att påskynda avfrostningen!
-

3. Låt apparaten tina med dörren öppen.
4. Avlägsna uppsamlingstråget för sidokorgens trådställ (om sådant finns).

4.2 DAGLIG RENGÖRINGSPROCEDUR

OBSERVERA

Skador på apparaten!

Sköljning med för varmt vatten kan deformera behållaren / behållarna.

- Rengör endast behållaren (-na) med ljummet vatten!

Komponenter som frusit fast i varandra kan skada apparaten.

- Placera aldrig våta komponenter i frysen!
- Torka komponenterna noggrant efter rengöring!



Bild 07: Skopa med påfyllningsdörrar



-
- Tvätta och desinficera alla komponenter som tas ut ur apparaten i skölvasken en efter en.
 - Ställ alla komponenter upprätt för att lufttorka.
 - Placera behållaren upp och ned så att vattnet kan rinna ut ur den.

Efter att apparaten har avfrostats helt:

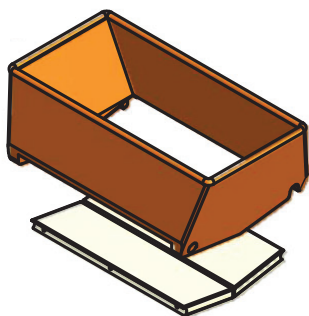
- Torka av och desinficera kylskåpet och skopan (se Bild 07) med en trasa.
- Torka av och desinficera framför allt påfyllningsdörrarnas fram- och baksida och hela skopan.

Tips:

Påfyllningsdörrarna till skopan är fjäderstyrda och kan öppnas genom att trycka försiktigt på dem. Alla skopans delar kan lättare komma åt för rengöring om påfyllningsdörrarna är helt öppna.

- Avlägsna det nedre dropptråget, tvätta det i skölvatten och ställ det upprätt för att torka.
- Torka av och desinficera hela området för korgens trådställ med korsstöd, sidoväggar och bakvägg med en trasa.
- Torka interiören och området för korgens trådställ noggrant med en steril trasa.
- Stäng frysdörren.

5 FÖREBYGGANDE UNDERHÅLL

⚠ FARA

Risk för dödlig skada på grund av elektriska stötar!

- Innan underhåll utförs: Koppla bort apparaten från strömkällan!
- Låt reparationer utföras av en kvalificerad specialist med originaldelar!

5.1 RENGÖRING AV FILTRET

Rengöringsintervall

1 x månadsvis

Nödvändiga verktyg / material

Diskmedel

- Avlägsna åtkomstplattan till kondensorn.
- Avlägsna filtret från apparaten.
- Rengör filtret i skölvasken med ett hushållsdiskmedel.
- Skölj med rent vatten.
- Låt torka.
- Sätt i filtret.
- Stäng åtkomstplattan.

5.2 RENGÖRING AV KONDENSATORNHÅLLARNA



VIKTIGT!

Rena kondensorer har stort inflytande på kompressorns livslängd.

⚠ VARNING

Risk för skada!

Kondensatorhållarna är vassa. Kontakt kan leda till skärskador.

- Vidrör inte kondensatorhållarna!
- Använd handskar vid behov!

Rengöringsintervall

1 x månadsvis

Nödvändiga verktyg / material

Borsta med mjuk borste
Alternativt:
Dammsugare

- Avlägsna åtkomstplattan till kondensorn.
- Avlägsna filtret från apparaten.
- Rengör kondensatorhållarna från damm och smuts med en borste med mjuka borst eller dammsugare.
- Sätt i filtret.
- Stäng åtkomstplattan.

5.3 KUNDTJÄNST (ELEKTRISKA KOMPONENTER)

- Kontakta teknisk kundtjänst vid felfunktion.
- Vänligen ange artikelnummer och typ. Denna information finns på typskylten.

5.4 KUNDTJÄNST (KYLSYSTEM)*

VARNING

Brandrisk!

Kylkretsen är fylld med R290 (propan). Propan är mycket brandfarligt.

Arbete (analys / reparation / underhåll) på kylsystemet är endast tillåtet under vissa förhållanden!

- **Reparera** aldrig kylsystemet själv!
- Om du får problem, kontakta teknisk kundtjänst. Apparaten får endast repareras av en kyltekniker under vissa förhållanden!

Vissa krav gäller för arbete (analys / reparation / underhåll) på kylsystem som måste följas strikt. Om dessa krav inte uppfylls kommer detta att leda till att garantitäckningen upphör att gälla och tillverkaren tar inget ansvar.



- Arbetet med kylsystem får **aldrig** utföras i restaurangens rum.
- Apparaten kan repareras i en lämplig verkstad. Det är viktigt att se till att det finns tillräcklig ventilation!
- Apparaten får endast förvaras utomhus under arbetet med kylsystemet.
- Arbetet får **endast** utföras av ett kvalificerat (certifierat) specialistföretag. De relevanta lokala standarderna och lagarna för denna kvalifikation är giltiga.

* only F3D3SP/F3D3P

6 FEL / FELSÖKNING

6.1 FELMEDDELANDEN

Felmeddelandena visas på kontrollpanelskärmen.

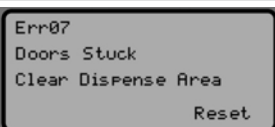
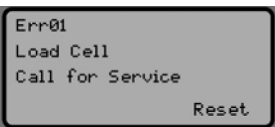
Felmeddelande	Problem	Hjälpmedel
	Påfyllningsnivån i behållaren är låg (tillräckligt för att fylla 3 till 4 korgar)	Fyll behållaren med pommes frites. OBSERVERA: Om maskinen fortsätter att dispensera tills behållaren är nästan tom avbryts påfyllningsprocessen och felmeddelandet Err04 visas.
	Fel på behållaren	Ring teknisk kundtjänst.
	1. Behållaren är tom 2. Det finns en klump av pommes frites (bro) i behållaren	1. Fyll med pommes frites. eller 2. Kontrollera att behållaren inte har klumpade pommes frites och släpp / ta bort bron vid behov. 3. Tryck på [Återställ] (ÅTGÄRD- 3-knapp).
	Påfyllningsdörrarna är blockerade	1. Kontrollera att påfyllningsdörrarna inte är blockerade. 2. Tryck på [Återställ] (ÅTGÄRD- 3-knapp).
	Lastcellsproblem	Ring teknisk kundtjänst.

6.2 FUNKTIONSSTÖRNING

	Problem	Orsak	Åtgärd
1	Strömbrytaren är påslagen men frysen fungerar inte.	Kontakten är inte ansluten till uttaget.	Anslut strömkontakten (slå på strömbrytaren).
		Strömuttaget är sönder.	Anslut kontakten till ett annat uttag. Låt en elektriker reparera det söndriga eluttaget.
		Säkringen trippade.	Kontrollera om säkringen trippade. Återställ det vid behov.

	Problem	Orsak	Åtgärd
2	Frysen är igång men når inte den önskade driftstemperaturen (-18 °C).	Isbildning på insidan av väggarna, särskilt på temperatursensoren.	Ta ut alla produkter och komponenter ur apparaten och avfrostna apparaten (se "Rengöring"-kapitlet). Rekommendation: För att undvika isbildning, håll inte frysdörren öppen längre än nödvändigt. Avfrostna dagligen.
		Filtret är smutsigt.	Rengör filtret (se "Förebyggande underhåll"- kapitlet).
		Kondensatorns rygg är nedsmutsad.	Rengör kondensatorns rygg (se "Förebyggande underhåll"-kapitlet).
		Ingen av de åtgärder som vidtas åtgärdar problemet (avfrostning, rengöring av filter och kondensatorns rygg).	Ring teknisk kundtjänst.
3	Dispenserbarnorna kan inte sättas på.	Ingen nätkraft.	Slå på strömmen. (Starta apparaten, se "Daglig idrifttagning"-kapitlet).
		PÅ/AV -knappen trycktes inte tillräckligt länge.	Anslut kontakten (starta apparaten, se "Daglig procedur för start"- kapitlet).
			Tryck på PÅ/AV -knappen i fyra sekunder tills knappens lysdioder tänds.
4	Frysdörren stängs inte ordentligt.	Behållaren / behållarna är inte ordentligt inkopplade i trumnavet.	Tryck in magasinet och vrid trumman vid handtaget vid behov.
5	Trumman roterar inte.	Behållaren är tom. Skärmen visar felmeddelandet Err04 och Action – 3 [Återställ] -knappen blinkar.	Fyll behållaren med pommes frites. Tryck på [Återställ]. Påfyllningsprocessen börjar.
		I behållaren bakas pommes frites för att bilda en "bro". Skärmen visar felmeddelandet Err04 och ÅTGÄRD-3 [Återställ] -knappen blinkar.	Skaka behållaren och fördela pommes frites för att bryta upp bron. Fortsätt försiktigt så att inte pommes frittarna bryts. Tryck på [Återställ]. Påfyllningsprocessen börjar.
6	Lyftmodulen går inte upp eller ner.	Hissmotorn är sönder.	Ring teknisk kundtjänst.
7	Korgsymbolen tänds inte.	Dispenserledningen är avstängd.	Tryck på PÅ/AV -knappen i fyra sekunder tills knappens lysdioder tänds.
		Den erforderliga laststorleken nåddes inte.	Se nr. 12
8	ÅTGÄRD-3 knappen [Återställ] blinkar.	Fyllningsprocessen avbryts i förtid.	Tryck på [Återställ]. Påfyllningsprocessen börjar.
		I behållaren bakas pommes frites för att bilda en "bro". Skärmen visar felmeddelande Err04 och ÅTGÄRD-3 [Återställ] knappen blinkar.	Skaka behållaren och fördela pommes frites för att bryta upp bron. Fortsätt försiktigt så att inte pommes frittarna bryts.

	Problem	Orsak	Åtgärd
9	Apparaten utdelar inte produkten och felmeddelandet Err04 visas.	Behållaren är tom.	Fyll behållaren med pommes frites. Tryck på [Återställ]. Påfyllningsprocessen börjar.
		I behållaren bakas pommes frites för att bilda en "bro" (mycket hård).	Skaka behållaren och fördela pommes frites för att bryta upp bron. Fortsätt försiktigt så att inte pommes frittarna bryts. Avlägsna vid behov mycket hårda klumpar. Tryck på [Återställ]. Påfyllningsprocessen börjar.
10	Apparaten dispenserar inte produkten och felmeddelandet Err02 eller Err07 visas.	Behållaren saknas.	Sätt i behållaren.
		Påfyllningsdörrmotorn är sönder.	Ring teknisk kundtjänst.
11	Felmeddelandet [Varning låg produkt] visas.	Påfyllningsnivån i behållaren är låg (endast 3-4 fyllningar).	Fyll behållaren med pommes frites. Observera: Om maskinen fortsätter att dispensera tills behållaren är nästan tom avbryts påfyllningsprocessen och felmeddelandet Err04 visas.
		De frysta pommes frites skapade ett ihåligt utrymme runt sensorn i behållaren.	Skaka behållaren och fördela pommes frites för att stänga det ihåliga utrymmet. Fortsätt försiktigt så att inte pommes frittarna bryts.
12	Behållaren är tom men felmeddelandet Err04 visas inte.	"Låg produkt" sensorn är nedsmutsad.	Rengör "Låg produkt" sensorn.
		"Låg produkt" sensorn är sönder.	Ring teknisk kundtjänst.
13	Lastvikterna är permanent felaktiga (antingen för lätta eller för tunga).	Deflektorn saknas i behållaren.	Skjut in deflektorn.
		Deflektorn är skadad (t.ex. sprickor på sidan).	Byt ut deflektorn. (Deflektorn är en sliddel och bör bytas ut i god tid).
		Frysens botten är inte korrekt placerad.	Ta ut frysens botten och sätt in den korrekt.
14	Påfyllningsdörrarna öppnas inte för att dispensera frittarna.	Korgsymbolen tänds inte.	Vänta tills korgsymbolen tänds. Fritesen dispenserar nu.
		Korgtrådstället är inte korrekt placerat.	Ta ut korgtrådstället och sätt in det på rätt sätt.
		Err04 och [Låg produkt varning] felmeddelanden visas.	Fyll behållaren med pommes frites.
		ÅTGÄRD-3 knappen [Återställ] blinkar.	Se fel 8.
15	Påfyllningsdörrarna stängs inte efter att pommes frites har dispenserats.	Pommes frites sitter fast i påfyllningsdörrarna.	Ta bort alla pommes frites från påfyllningsdörrarna.
		Påfyllningsdörrrens retur fjäder är trasig.	Stäng påfyllningsdörrarna manuellt. Om påfyllningsdörrarna öppnas igen av sig själv, ring teknisk kundtjänst.
		Påfyllningsdörrsensorn är felaktig.	Om påfyllningsdörrarna inte kan stängas manuellt, ring teknisk kundtjänst.
16	Laststorleken kan inte ändras på manöverpanelen.	Påfyllningsprocessen är ännu inte klar.	Påfyllningsprocessen är klar när korgsymbolens lysdioder tänds och [Klar] visas på skärmen. Laststorleken kan nu ändras.

7 AVVECKLING (LAGRING / BORTSKAFFANDE)

7.1 LAGRING

Lagringsförhållanden

Lagringsområdet måste vara torrt och väl ventilerat.

Procedur

- Koppla bort apparaten från strömförsörjningen.
- Ta bort all mat och dryck från apparaten.
- Rengör interiören och tillbehören.
- Applicera en tunn skyddsfilm av vaselinolja med en trasa på metallytorna.
- Lämna dörrarna och lådorna något öppna för att garantera god luftcirkulation.

7.2 BORTSKAFFANDE

FARA

Risk för dödlig skada på grund av elektriska stötar!

- Se till att apparaten är frånkopplad från strömförsörjningen!
-

Demontering av apparaten måste utföras av kvalificerade specialister enligt tillverkarens instruktioner.

- Följ de lokala säkerhetsbestämmelserna.
- Kassera apparaten i enlighet med lokala bestämmelser.
- Det är viktigt att du följer lagar och föreskrifter för bortskaffande av miljöskadliga ämnen. Få detaljerad information om hur de bortskaffas - sådana ämnen inkluderar köldmedier eller plast.
- Före demontering måste alla matrester tas bort och apparaten måste rengöras noggrant.

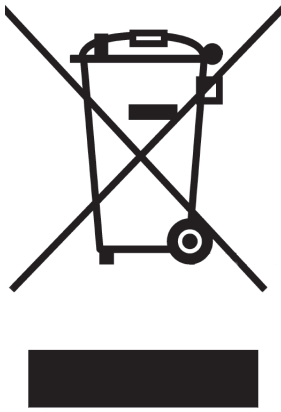

Särskilda bestämmelser gäller vid kassering av begagnade elektriska apparater:

Kunden tar ansvar för korrekt bortskaffande av den levererade produkten efter dess livslängd på kundens egen bekostnad, i enlighet med lagliga regler. Kunden befriar Franke från skyldigheterna enligt avsnitt 10, punkt 2, i den tyska lagen om elektrisk och elektronisk utrustning (ElektroG) och krav från tredje part i detta sammanhang. Franke:s rätt att frigöras av kunden är inte föremål för några begränsningar och upphör efter användning med korrekt bortskaffande av kunden. Om produkten vidarebefordras till tredje part måste kunden se till att bortskaffandeskravet uppfylls vid slutet av livslängden. I händelse av att kunden begär bortskaffande av Franke kommer Franke GmbH att utarbeta en offert för kunden för retur och bortskaffande av avfallsmaskinen vid tidpunkten för bortskaffande. Kunden kommer att debiteras transport- och bortskaffningskostnader.

Särskilda bestämmelser gäller vid bortskaffande av köldmedium:



VIKTIGT!

De relevanta lokala lagstadgade föreskrifterna för bortskaffande av köldmedium måste följas. Om dessa bestämmelser inte följs kan det leda till straffrättsliga förfaranden!

Köldmediet som används och påfyllningsvolymen finns i "Installation / Tekniska data" - kapitlet och på typskylten.

Platser



Headquarter/Sales Office/Logistics

Franke Foodservice Systems GmbH
Jurastrasse 3
79713 Bad Säckingen
Germany
Phone: +49 7761 5533 0
www.franke.de

Sales Office

Franke Foodservice Systems GmbH
Speicherstr. 4
44809 Bochum
Germany
Phone: +49 234 3380 0
www.franke.de



Production/Sales Office/Logistics

Franke Foodservice Systems
Poland Sp. z o. o.
ul. Polnocna 11
81-029 Gdynia
Poland
Phone: +48 58 660 9100
www.franke.pl



Sales Office/Logistics

Franke Neva LLC
Volgogradsky prospect 43, Building 3
109316 Moscow
Russia
Phone: +7 495 225 5658
www.franke.ru

**... and over 30 Market Managers
throughout Europe**